

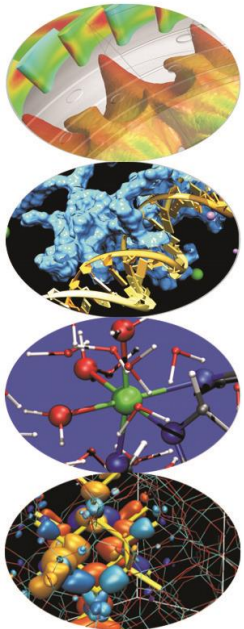

Dati Strutturati

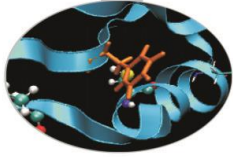

Indice



- **L'istruzione enum**
- **L'istruzione typedef**
- **Le struct**
- **Le union**

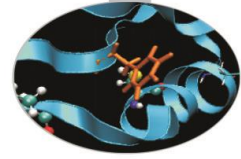

Tipi di dato derivato

A partire dai tipi di dato base, vengono creati i cosiddetti tipi derivati. Un array è un esempio di tipo di dato derivato in cui tutti gli elementi sono dello stesso tipo. Non sempre questo tipo di dato è sufficiente a rappresentare correttamente la variabile del nostro problema.

Gli altri tipi derivati sono:

- Enumerazioni
- Struct
- Union

Enumerazioni

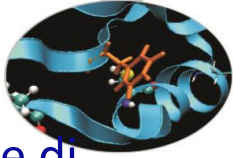

Il tipo di dato enumerazione (enum) viene utilizzato per gestire un insieme di valori interi specificati dall'utente.

```
enum nome_enumerazione{lista_elementi};
```

```
Enum Colore{bianco, rosso, blue=10, nero=18};
```

È del tutto equivalente a:

```
const int bianco=0, rosso=1, blue=10, nero=18;
```

Oppure a

```
#DEFINE bianco = 0  
#DEFINE rosso = 1  
#DEFINE blue = 10  
#DEFINE nero = 18
```

L'enum definisce un set di valori interi costanti definiti da un identificatore.

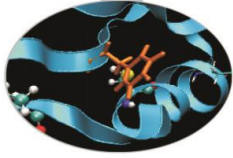

Enumerazioni

- Per default il primo elemento è indicizzato da zero e tutti gli elementi che lo seguono hanno valori incrementali rispetto a questo.
- I valori possono essere ripetuti
- Gli identificatori devono essere univoci
- Una volta che l'enumerazione è stata creata con un nome questa costituisce un nuovo tipo di dato e può essere utilizzata per istanziare nuovi dati.

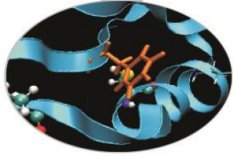

Enumerazioni

- Esempio:

```
enum Days {Mon, Tue, Wed,Thur,Fri, Sat, San};
```

```
enum Days Today = Mon;
```

```
enum Days2 {Mon=1, Tue, Wed,Thur,Fri, Sat, San};
```

```
enum Days3 {Mon=1, Tue, Wed=7,Thur,Fri, Sat,  
San=7};
```

Enumerazioni

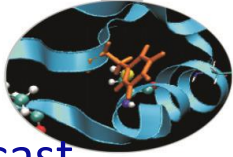

La conversione da enum ad intero è implicita, il viceversa no e necessita un cast esplicito.

```
enum Mesi{Gennaio=1, Febbraio, Marzo, Aprile,  
Maggio,Giugno,Luglio, Agosto,Settembre, Ottobre  
Novembre, Dicembre};  
  
enum Mesi x, y;  
  
x = Febbraio;           // ok, variabile di tipo condizione  
                        //  inizializzata  
  
y = 1;                  // errore: non esiste una conversione da  
                        //  intero a Mese  
  
y = Mesi(1);           //ok, conversione esplicita di tipo,  
                        //  da int a Mese  
  
int mese = Febbraio;   //ok, accettata la conversione da  
                        //enum a int  
  
int mese2 = Mesi(30)   // Attenzione non c'è controllo  
                        //sul valore
```

Enumerazioni

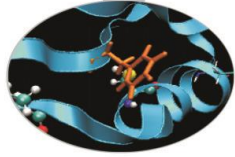

*/*l'uso tipico del costrutto enum è insieme al costrutto switch*/*

```
enum Condition {Dirichlet=1, Neumann, Robin};  
enum Condition a;  
a = Robin;
```

```
switch(a) {  
case Dirichlet:  
    /* Condizioni al contorno Dirichlet */  
    break;  
case Neumann:  
    /* Condizioni al contorno Neumann */  
    break;  
case Robin:  
    /* Condizioni al contorno Robin */  
    break;  
default:  
    fprintf(stderr, "Condizione al contorno non definita\n");  
}
```

Garantisce maggiore leggibilità al codice

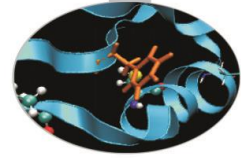

Enumerazioni

- Come parametri a funzioni. La funzione `AlignObject` allinea una stringa a destra, a sinistra, o al centro

```
enum Align {Right, Center, Left};  
void AlignObject(char * var, enum Align type)  
{  
    if(type == Right)  
        //do something  
    else  
        //do something  
}  
AlignObject( "My test", Left);
```



C-struct

- Il tipo di dato strutturato eterogeneo per eccellenza in C è la *struct*
- La grande differenza tra la sintassi delle *struct* nei due linguaggi risiede nel fatto di poter dichiarare (C++) o meno (C) funzioni all'interno di *struct*.
- Una *struct* è una collezione eterogenea di dati legati tra di loro.
- Una *struct* è un tipo di dato user-defined
- Una *struct* è composta da campi eterogenei tra di loro

C-struct

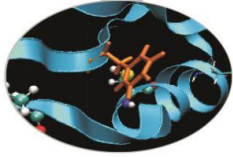

La sintassi per definire una struct è la seguente:

```
struct [<tag_identifier>]  
{  
  <type_specifier> <identifier>;  
  <type_specifier> <identifier>;  
  ...  
};
```

```
/*definizione di una struttura elementare mystruct*/  
struct Mystruct{ //nome della struct  
  int Integer; //membro1 della struttura  
  double Double; //membro2 della struttura  
  char Char; //membro3 della struttura  
};
```

Ciascuna struct occupa la memoria necessaria per gestire i suoi attributi.

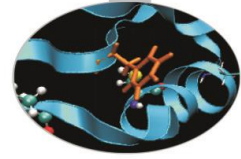

C-struct

Utilizzo di dati struct

```
/*uso di 2 variabili strutturate */  
    struct mystruct myvar1, myvar2;           // In C++ struct  
                                              // si può omettere  
  
/* posso definire le variabili anche contestualmente alla  
definizione della struct */  
struct mystruct{  
    int Integer;  
    double Double;  
    char char;  
} myvar1, myvar2;
```

Il compilatore riserva memoria solo nel momento in cui vengono istanziati i dati.
La dichiarazione del template della struct senza istanze non comporta allocazione di memoria.

C-struct

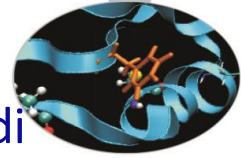

L'uso che si fa delle *struct* in C essenzialmente è quello di gestire gruppi di variabili logicamente interconnesse tra loro.

Raggruppandole in una *struct* risulta poi più agevole modificare/gestire il codice che le contengono.

A differenza di un array i dati sono ETEROGENEI e NON ORDINATI.

L'accesso ai dati di una *struct* avviene tramite l'operatore di `.` O tramite l'operatore `->` se la *struct* è acceduta tramite puntatore.

```
struct Mystruct
{
    double d;
    int i;
    char c;
};
```

C-struct

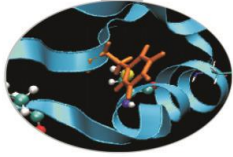

```
/* Inizializzazione: */  
struct Mystruct myvar1={3,88.6,'p'};  
struct Mystruct myvar2={5,55.3,'r'};  
struct Mystruct *ptr = & myvar2;  
struct Mystruct * ptr2 = (Mystruct*)malloc(sizeof(Mystruct));  
/* allocazione dinamica*/  
ptr2->i=2;  
ptr2->d=2.0;  
ptr2->c='f';  
myvar1.i=1; /* accesso ai singoli membri */  
myvar1.d=90.0;  
myvar1.c= 'X';  
myvar2=myvar1; /* copia del contenuto */  
ptr->mydata1=2; /* accesso tramite puntatore */  
free(ptr2); /* deallocazione puntatore */
```

C-struct

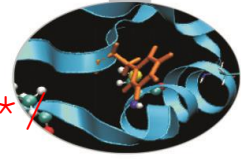

```
struct mystruct{ /*strutture contenti membri array*/  
    int mydata1[2];  
    double mydata2[5];  
    char mydata3;  
};  
struct mystruct myvar1={{3,5},{88.6,43.7,77.9},'p'};  
  
myvar1.mydata1[0]=1;  
myvar1.mydata1[1]=2;  
myvar1.mydata2[3]=44.70;  
myvar1.mydata2[4]=90.0;  
myvar1.mydata3= 'X';
```

Per l'accesso ai membri di fatto si usa l'operatore (.) in congiunzione con l'operatore ([])

C-struct

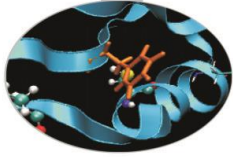

```
struct mystruct{          /* array di struct */
    int mydata1[2];
    double mydata2[5];
    char mydata3;
}
struct mystruct many[3];

many[0].mydata1[1]=33; /*nella prima variabile dell'array
                        many modifico il secondo valore
                        del membro mydata1*/

many[1].mydata2[3]=77,5; /*nella seconda variabile
                        dell'array many modifico il
                        quarto valore del membro
                        mydata2*/

many[2].mydata3='g'; /*nella terza variabile dell'array
                        many modifico il valore
                        del membro mydata3*/
```

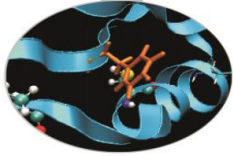

C-struct



```
struct inside { /* struct con membri struct */
    double mydatainside1;
    char mydatainside2;
};

struct mystruct{
    int mydata1;
    struct inside mydata2;
} myvar1;

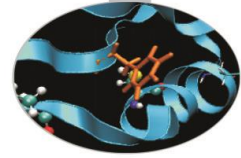
myvar1.mydata1=3;
myvar1.mydata2.mydatainside1=65.8;
myvar1.mydata2.mydatainside2='u';
```



Esempi: lista concatenata

- La lista concatenata è una struttura che organizza i dati in maniera sequenziale.
- Mentre gli elementi di un array sono accessibili direttamente, gli elementi di una lista devono essere acceduti sequenzialmente: se voglio accedere all' i -esimo elemento devo scandire la lista dal primo all' $(i - 1)$ -esimo elemento.
- Mentre le dimensioni di un array sono rigide, le dimensioni di una lista variano dinamicamente, tramite le operazioni di inserimento e cancellazione di elementi.
- Elementi logicamente adiacenti in una lista possono essere allocati in posizioni di memoria non adiacenti.

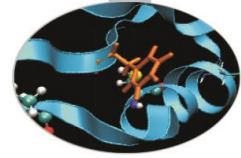

Esempio: lista concatenata

Le struct permettono di realizzare strutture dati flessibili quali code, pile, liste. La base per realizzare queste costruzioni è definire una struct contenente un puntatore a sé stessa:

```
struct Nodo {  
    int Val;  
    struct Nodo *Prossimo;  
};
```

Il C++ ha strumenti appositi per realizzare e manipolare strutture dati di questo tipo.

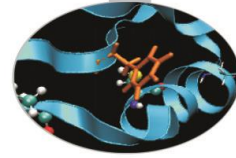

Esempio

Inserimento di un nodo all'inizio della lista. La lista di nodi è rappresentata da un puntatore

```
Nodo* p=NULL;
```

```
Nodo *q = malloc(sizeof(Nodo));
```

```
q->val=1;
```

```
q->Prossimo=p;
```

```
p=q;
```



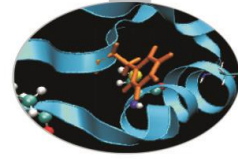

Esempio

- Inserimento di un nodo in fondo alla coda

```

if ( p == NULL )
{
    p = new Nodo;
    p->Val = 16;
    p->prossimo = NULL;
}
else
{
    Nodo*q;
    for(q=p; q->Prossimo !=NULL;q= q->Prossimo){}
    q->Prossimo = new Nodo;
    q->Val=16;
    q->Prossimo=NULL;
}
  
```

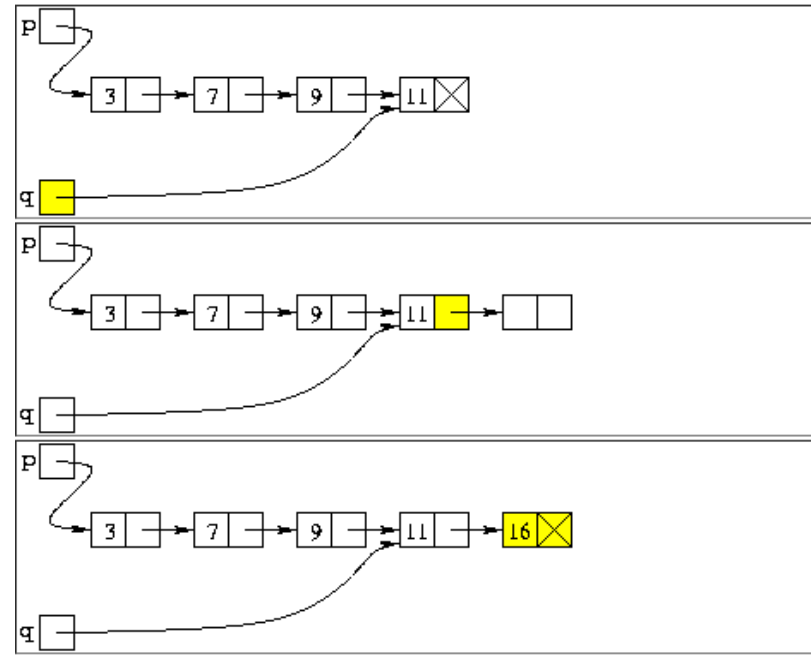

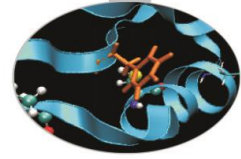

Esempio

- Eliminazione del primo elemento della lista

```
Nodo * q= p;  
p=p->prossimo  
delete q;
```

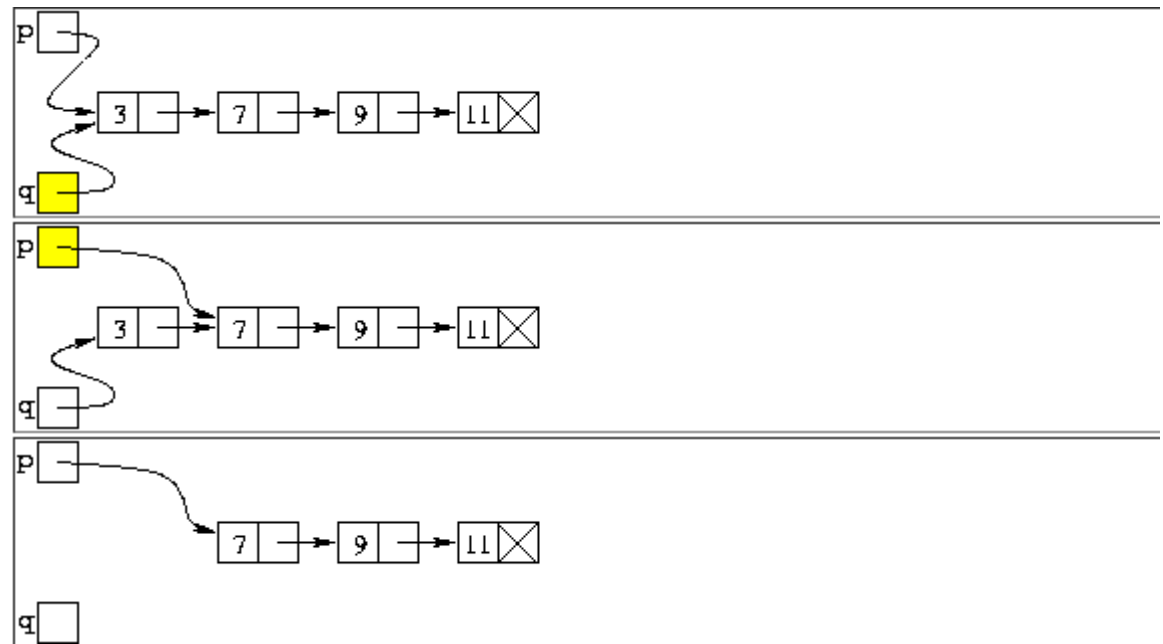

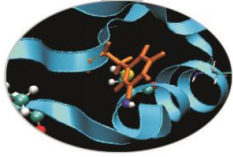

Esempio

Per stampare il contenuto della lista

```
Nodo *q; // Utilizza un nodo ausiliario q
q= p; // Punta q al primo nodo della lista
while ( q != NULL )
{
    printf( "%d \n", q->Val );
    q = q->prossimo;
}
```

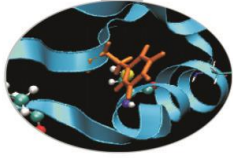

Esempio

- Per effettuare una ricerca

```
int n;
```

```
Nodo *q = p->prossimo;
```

```
while ( q != NULL && q->Val != n )
```

```
    q = q->prossimo;
```

Tramite struct possiamo implementare container di tipo Stack (LIFO) o Queue (FIFO).

La STL C++ definisce strutture dati generiche, algoritmi e iteratori.

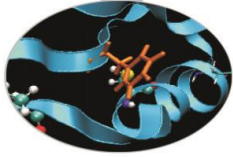

C-struct vs C++

- Le struct definite in C consentono solo la definizione di dati aggregati.
- All'interno della definizione di una struct non è possibile definire funzioni. In C++ si!
- Possiamo solo definire puntatori a funzioni.

```
typedef int (*Operation) (int,int); //Puntatore a  
                                     funzione
```

```
typedef struct Data  
{  
    int a;  
    Operation opt;  
}
```

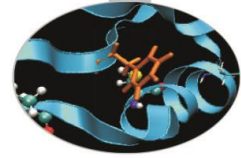

C-struct vs C++

```
/* * Add two numbers a and b */
int Add ( int a , int b )
{ return a+b ; }

/* * Multiple two numbers a and b *
/ int Multi ( int a , int b )
{ return a*b ; }

int main (int argc , char **argv)
{
    Data obj;
    obj.opt = Add;    //Add function
    obj.result = obj.opt(5,3);
    printf (" the result is %d\n", obj.result );
    obj.opt= Multi; //Multi function
    obj.result = obj.opt(5,3);
    printf (" the result is %d\n", obj.result );
    return 0 ;
}
```

Union

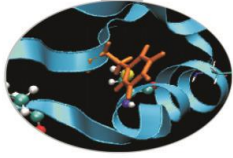

Le *union* sono particolari *struct* atte a salvare spazio in memoria.

Solo un membro di una union può esistere in un determinato istante di tempo.

Lo spazio massimo occupato in memoria da una union è pari allo spazio massimo occupato dal suo membro più grande.

Generalmente vengono usate all'interno di *struct* per definire dati che possono esistere solo alternativamente (vedi esempio).

```
union poli_tipo{                                // union con tre membri
    int j;
    char a;
    double b;    // massimo spazio occupato
};
```

```
union poli_tipo mix; // mix è una variabile poli_tipo
```

Esempio

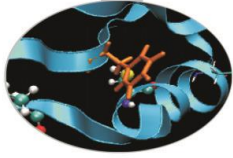

```
#include <stdio.h> /* file e-poli_tipo.c */
typedef union {
    int j;  char a;  double b;
} poli_tipo ;

int main() { /* memoria allocata: sizeof(double) */
    poli_tipo mix;
    printf("solo il dato j viene utilizzato");
    mix.j = 9;
    printf(" dato j = %d;\t dato a = %c;\t dato b =
    %lf\n",mix.j,mix.a,mix.b);

    printf("solo il dato a viene utilizzato");
    mix.a = 'P';
    printf(" dato j = %d;\t dato a = %c;\t dato b =
    %lf\n",mix.j,mix.a,mix.b);
```

Esempio

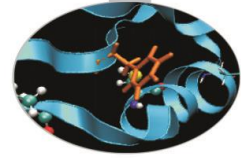

```
printf("solo il dato b viene utilizzato");  
mix.b = 56.9;  
printf(" dato j = %d;\t dato a = %c;\t dato b =  
      %lf\n",mix.j,mix.a,mix.b);  
  
return 0;}
```

Output:

```
solo il dato j viene utilizzato dato j = 9; dato a =      ;  
membro b = 0.000000
```

```
solo il dato a viene utilizzato dato j = 80; dato a = P;    membro  
b = 0.000000
```

```
solo il dato b viene utilizzato dato j = 858993459; dato a = 3;  
membro b = 56.900000
```

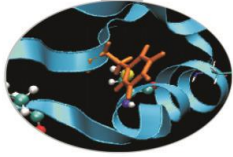

Commenti

L'esempio mostra come essendo definibile ogni volta solo uno dei tre dati, il valore degli altri due è imprevedibile.

Il compilatore non pone alcun vincolo su questo.

E' compito del programmatore utilizzare correttamente i dati che sono definiti in ogni momento.

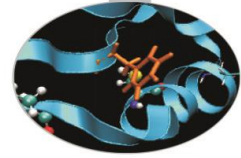

Esempio: struct vs union

```
union Union
{
    int i;
    double d;
};

struct Struct
{
    int i;
    double d;
};

int main()
{
    union Union u;
    struct Struct s;
    printf("Mem of union %d\n", sizeof(u));
    printf("Mem of struct %d\n", sizeof(s));
    return 0;
}
```



Esempio: struct vs union

- Output:
Mem of union 8
Mem of struct 16

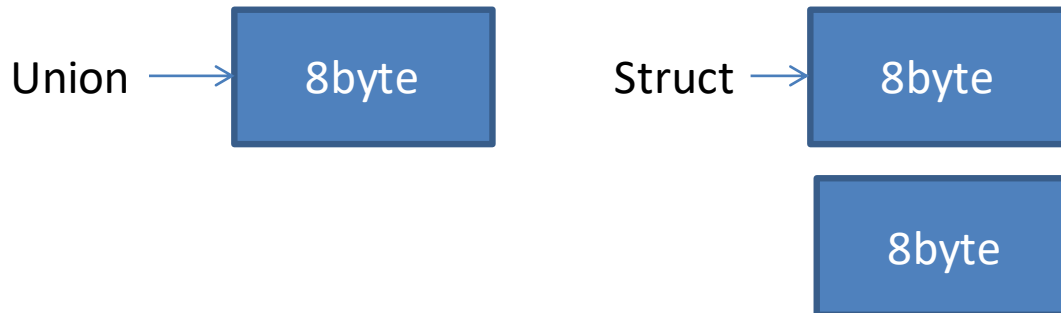

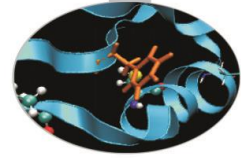

Esempio

La dimensione della union coincide con la dimensione del dato più grande.

```
typedef union
{
    int a;
    int b;
    double c;
}u1;
```

```
typedef union
{
    int a;
    char c;
}u2;
```

Esempio



```
int main()
{
    u1 one;
    u2 two;
    printf("Dimension one: %d \n", sizeof(one));
    printf("Dimension two: %d\n" ,sizeof(two));
    return 0;
}
```

OUTPUT:

Dimension one: 8

Dimension two: 4

Esempio union in struct

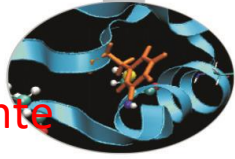

Si supponga di avere una struttura figura2d (quadrato o triangolo) ma che ovviamente non può essere contemporaneamente un triangolo e un quadrato

```
typedef enum Tipo {TRIANGOLO, QUADRATO}
struct figura2d {
    char[20] nome;
    Tip tipo; /* 0 se triangolo, 1 se quadrato*/
    union {
        triangolo tria; // triangolo è a sua volta una struct
        quadrato quad; // quadrato è a sua volta una struct
    }
}
int main() {
    figura2d fig1;
    fig1.nome="figural";
    fig1.tipo=TRIANGOLO;
    fig1.tria.base= 12.9;
    fig1.tria.altezza=5.5;
}
```

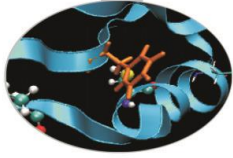

Esempio union in struct

```
figura2d fig2;  
fig2.nome="figura2";  
fig2.tipo=QUADRATO;  
fig2.quad.base= 12.9;  
fig2. quad.altezza=5.5;
```

Dal momento che una *figura 2d* non può essere contemporaneamente un triangolo o un rettangolo, con l'uso di *union* si evidenzia questo aspetto

Si noti comunque come tutto il peso dell'implementazione corretta sia a carico del programmatore

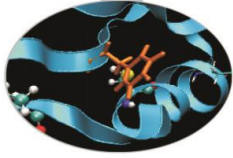

Istruzione typedef

- Il C è un linguaggio fortemente tipizzato (questa caratteristica è stata accentuata nel C++), per cui ogni variabile è associata ad un tipo di dato.
- Tramite l'istruzione *typedef* è però possibile definire un nuovo nome da associare ad un tipo di dato definito dal programmatore e non solo.
- L'effetto che si ottiene è un codice più facilmente leggibile.
- Di fatto non si sta però definendo nessun nuovo tipo di dato
- Si introducono *alias* a tipi di dato

Istruzione typedef

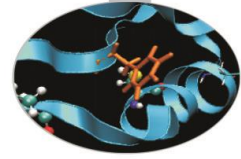

*/*esempi di utilizzo*/*

```
int number;                typedef int Integer;  
number = 18;              Integer number=18;
```

```
typedef int INTVECTOR[3];  
typedef int *INTPTR;
```

```
int a=10;  
INTPTR pt= &a;  
INTVECTOR v={1,3,4};  
printf(``value of integer %d\n``,*pt);
```

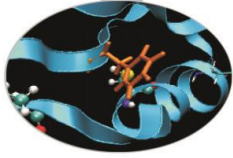

Istruzione typedef

```
/*queste due versioni sono equivalenti per  
il compilatore*/
```

```
typedef enum{FALSE=0,TRUE} Booleani;  
Booleani flag=TRUE;
```

```
/*il tipico esempio di utilizzo di typedef è  
per nominare dati strutturati*/
```

```
typedef struct{int data_di_nascita; char  
*nome; char *cognome;} Impiegato;  
Impiegato azienda[100];
```

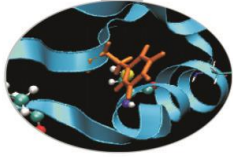

Istruzione typedef

- *typedef* è ampiamente utilizzato nella C Standard Library
- Per esempio il tipo *size_t* definito nella libreria *stddef.h*, utilizzato come return value nella funzione *sizeof()*.
- *size_t* è un alias definito come:

```
#define __SIZE_TYPE__ long unsigned int  
typedef __SIZE_TYPE__ size_t;
```

- Per esempio *clock_t* definito nella *time.h* usato come return value nella funzione *clock()* è a sua volta un alias.

Esempio

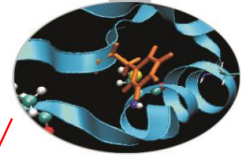

```
typedef struct {                               /*esempio di struct con typedef*/
    int data1;
    int data2;
} MY_S;
```

In questo modo si è definito un typedef per MY_S ma attenzione che questa non è una variabile, ma un nome alternativo per chiamare una variabile strutturata

```
int main() {
    MY_S my_var_s; // ok, usiamo il typedef
    my_var_s.data1=6; //ok usiamo la variabile
    my_var_s.data2=52;
    MY_S.data1 = 5; /* errore MY_S è il nome del typedef
                    struct non di una variabile */
```